

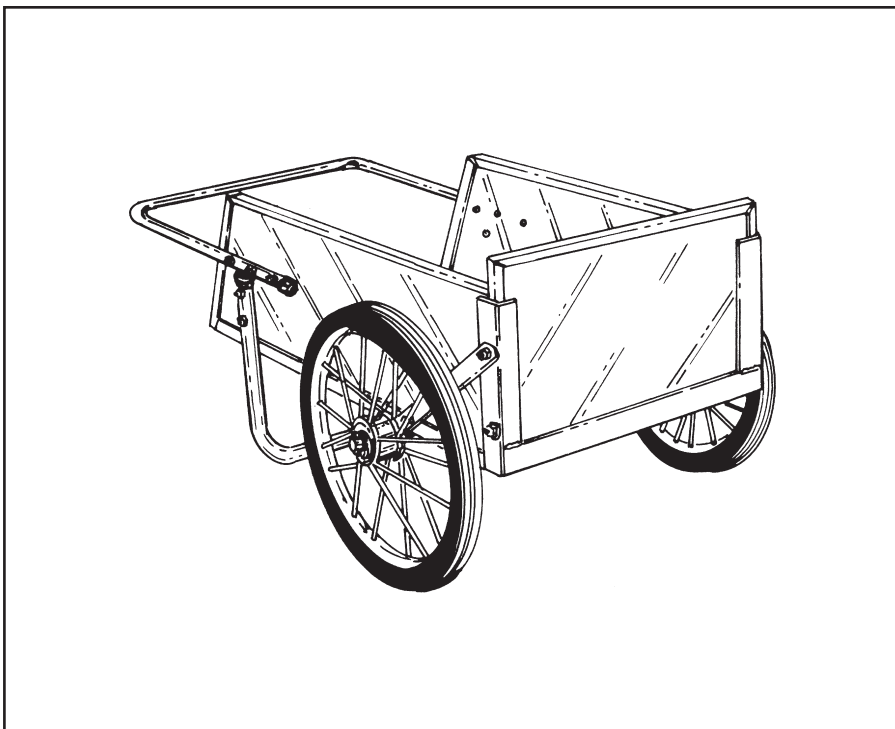

**OWNERS MANUAL
MANUAL DEL USUARIO
NOTICE D'UTILISATION**

**Model No.
Modelo No.
Modèle No.**

45-01764



7 CU. FT. FARM/YARD CART

**CARRETILLA DE POLY PARA JARDÍN/GRANJA
DE 7 PIES CUB. (0,19 METROS CÚB.)**

**REMORQUE AGRICOLE DE 7 PIEDS CUBE
(0,19 MÈTRES CUBE)**

CAUTION:
Read Rules for
Safe Operation
and Instructions
Carefully

PRECAUCION:
Lea cuidadosamente
los Procedimientos e
Instrucciones para la
Operación Segura de
la Máquina.

ATTENTION:
Lire et suivre
attentivement les
instructions et consignes
de sécurité de
cette notice.

- | | | |
|---------------|----------------------|----------------------|
| • Safety | • Seguridad | • Sécurité |
| • Assembly | • Montaje | • Assemblage |
| • Operation | • Operación | • Fonctionnement |
| • Maintenance | • Mantenimiento | • Maintenance |
| • Parts | • Piezas de Repuesto | • Pièces de Rechange |

SpeedPart *the fastest way to purchase parts* www.speedepart.com

RULES FOR SAFE OPERATION

Preventing accidents is the responsibility of every equipment operator. The following general safety precautions must be fully understood and followed by every operator.

1. Do not at any time carry passengers in this cart. It is designed for carrying materials only and not intended to carry passengers.
2. Be careful on any grade (hill) and stay off of steep grades.
3. Use caution when loading cart to avoid tipping.
4. Avoid large holes and ditches when transporting loads.

Your Farm/Yard Cart carton contains a hardware package with parts as shown in the chart below and in figure 1.

Contents of Hardware Pack: (See figure 1)

REF.	QTY.	DESCRIPTION
A	8	Screws, M6 X 50
B	4	Screws, M6 X 30
C	15	Screws, M6 X 25
D	4	Cotter Pins
E	27	Hex Nuts, M6
F	23	Flat Washer, M6
G	4	Lock Washers, M6
H	4	Large Flat Washers

HARDWARE REFERENCE CHART

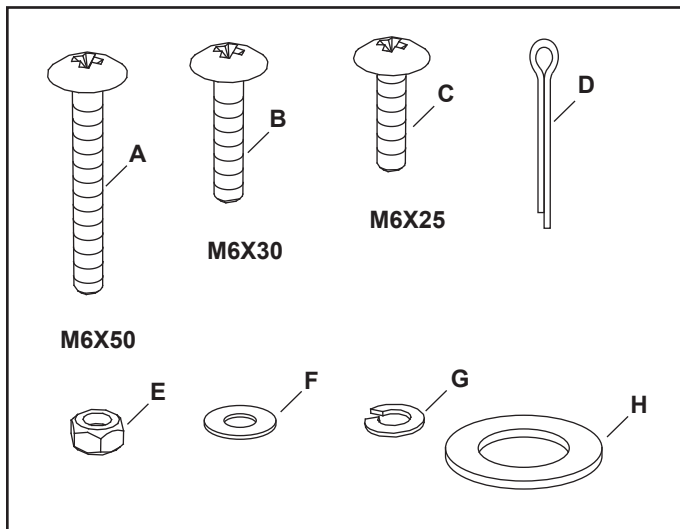

FIGURE 1

ASSEMBLY INSTRUCTIONS

TOOLS REQUIRED

- (1) Screw Driver
- (1) Pliers
- (1) 10 mm Wrench

When assembling your cart, place the heads of all screws to the inside and hex nuts with flat washers to the outside.

1. Lay the front angle assembly down (flat) on floor and stand the bottom panel in position as shown in figure 2.



The bottom panel has one galvanized edge; this is the rear. The front edge has three holes. See figure 2.

2. Line up three holes in bottom panel with holes in front angle assembly. Start three M6 x 25 screws through bottom panel, then through angle. Secure screws with $\Phi 6$ flat washers and M6 hex nuts. **Tighten securely.** See figure 2.

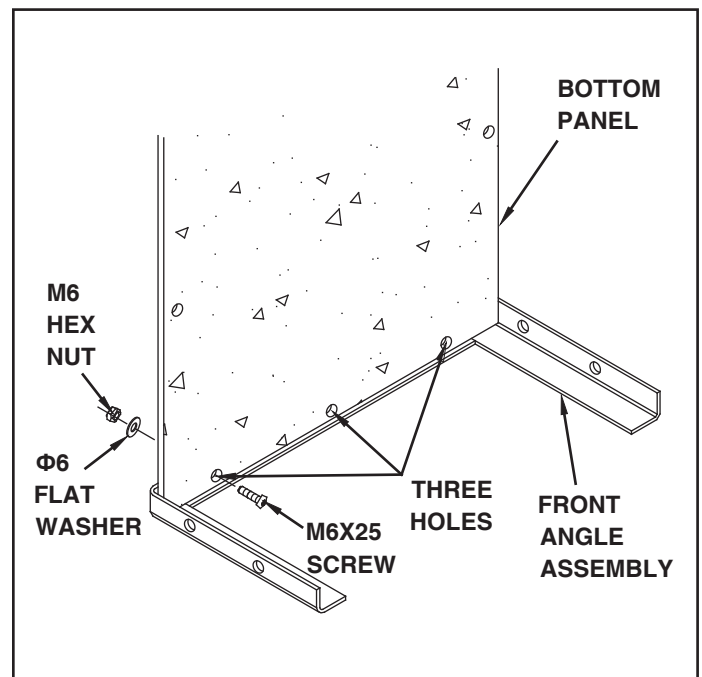

FIGURE 2

ENGLISH

- Turn the front angle assembly and bottom panel upside down as shown in figure 3.
- Lay the two side angles on the bottom panel so that the two holes for the axle clamps are closer to the front angle assembly. See figure 3.
- Secure both axle clamps to the side angles and the bottom panel using four M6 x 30 screws, lock washers and hex nuts. **Make only finger tight** until axle is assembled. See figure 3.

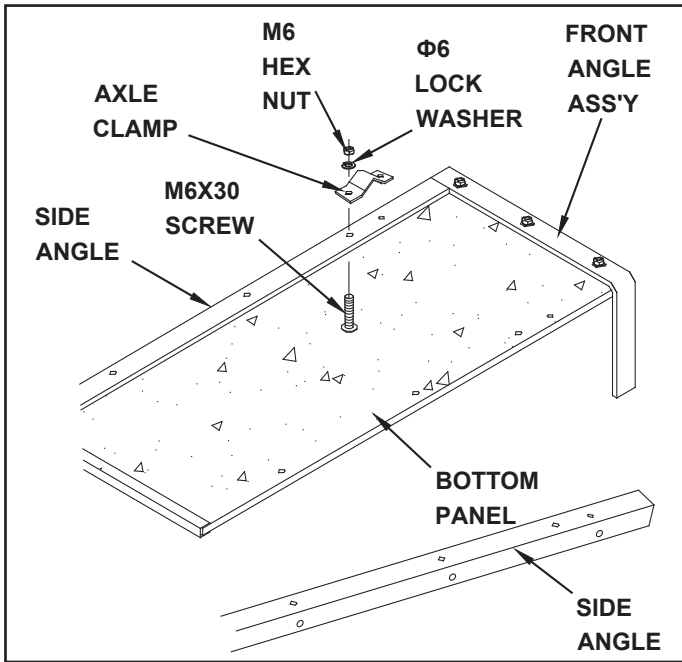

FIGURE 3

- Stand the cart on its front end with the front angle assembly on the floor. See figure 5.
- Temporarily place four large flat washers (used on wheel axle) on the inside of front angle assembly. See figure 5.



These washers act as shims and are just for assembly purposes. You will remove them later to use on axle.

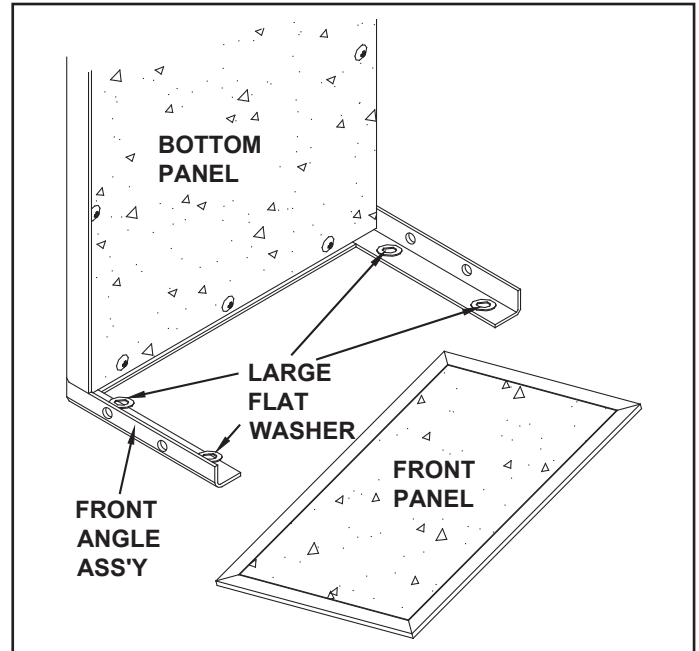

FIGURE 5

- Secure both side angle assemblies to the bottom panel using four M6 x 25 screws, flat washers and hex nuts. Make only finger tight until all four screws are in place, then **tighten securely**. See figure 4.

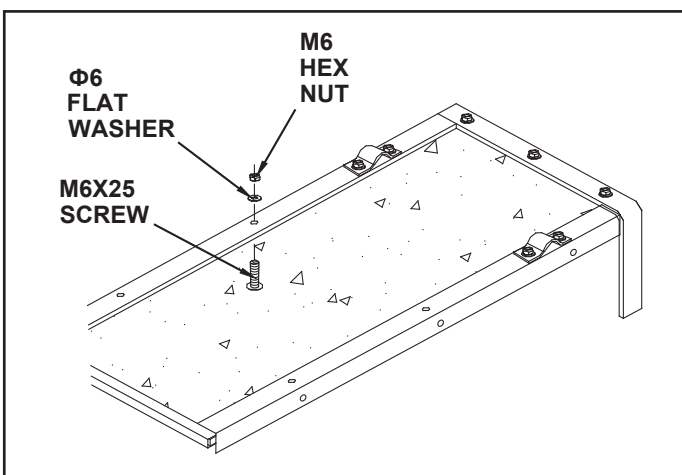

FIGURE 4

- Lay the front panel down onto the front angle assembly, on top of the four large washers. See figure 6.

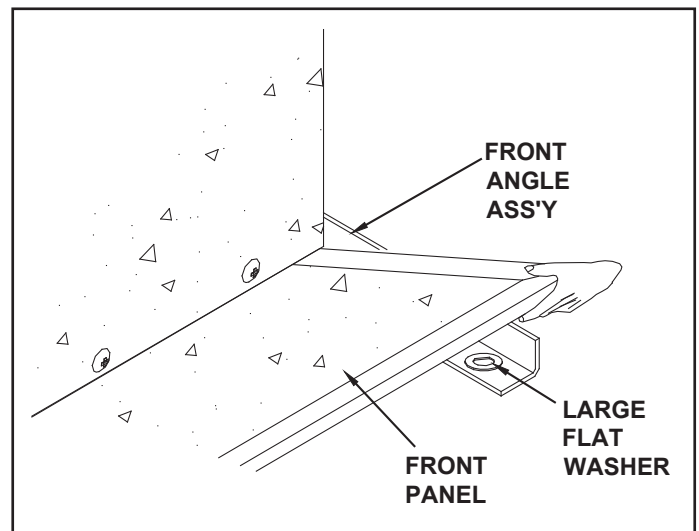

FIGURE 6

ENGLISH

- Place one side panel in position against a side angle and down on top of the front panel. Start one M6 x 25 screw through the **center hole** in side panel and side angle. Secure with hex nut and flat washer. See figure 7. **Make only finger tight at this time.**
- Start one M6 x 25 screw through front hole on side panel and side angle. Start another M6 x 25 screw through top hole on side panel and front angle assembly. Next, place a support strap over these two screws and secure it with flat washers and hex nuts, **making only finger tight at this time.** See figure 7.
- Repeat steps 10 and 11 for the other side panel.

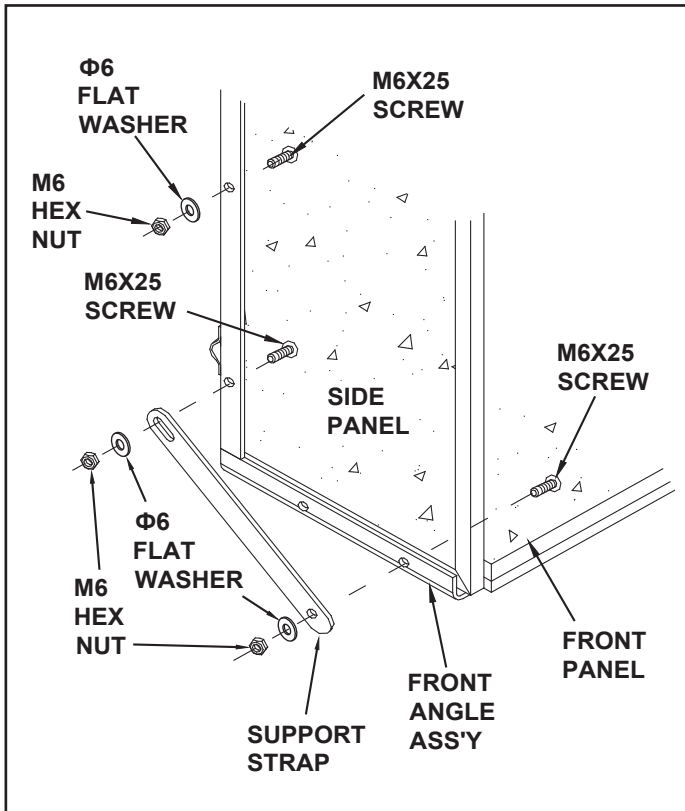

FIGURE 7

- Assemble one M6 x 25 screw through bottom hole in side panel and front angle assembly. Secure with a flat washer and hex nut, **making only finger tight at this time.** Repeat for the other side panel. See figure 8.
- Tighten all loose nuts and screws securely at this time.**

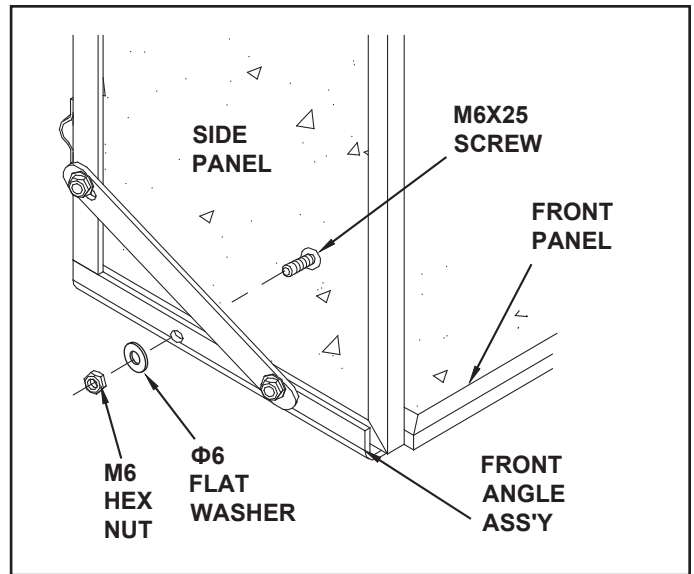

FIGURE 8

ENGLISH

15. Lay the cart down on the floor so that the sides are up in a normal position. Remove the front panel by sliding it up, then remove the four large washers you used for shims. See figure 9.

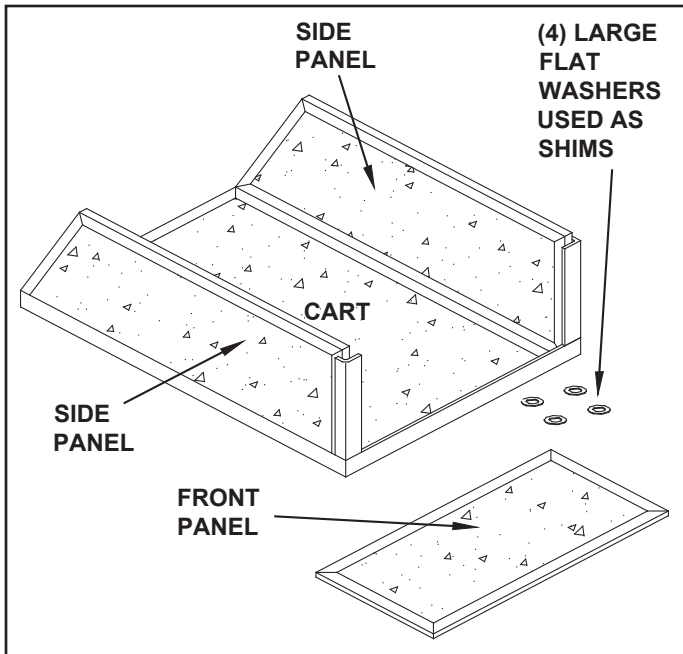

FIGURE 9

16. Stand cart up on its front end again. Place tube caps on leg tube and assemble the leg tube as shown in figure 10, using four M6 x 50 screws through side panels and leg tube. Secure with flat washers and hex nuts. See figure 10.

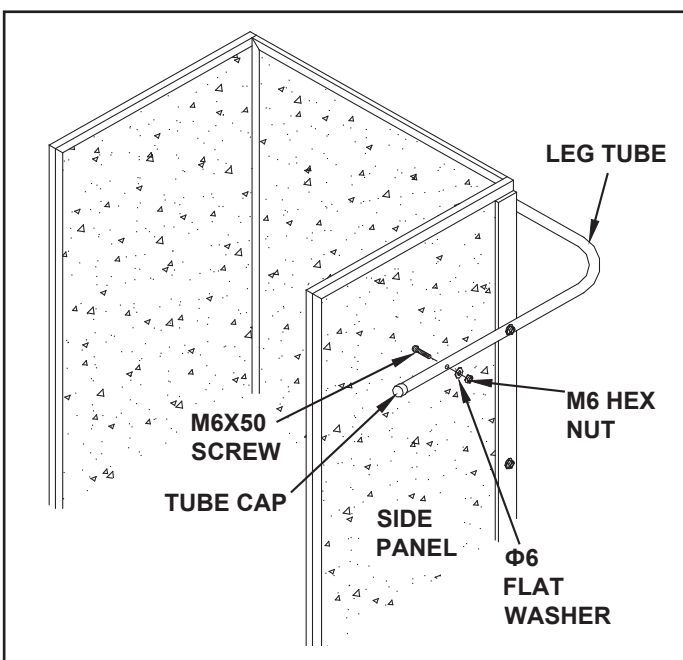

FIGURE 10

17. Leave the cart standing to assemble the handle tube in the next step.
18. Place tube caps on the handle tube, then place it over the side panels and line up the four holes. Assemble four M6 x 50 screws through the side panels and handle. Secure with flat washers and hex nuts. See figure 11.

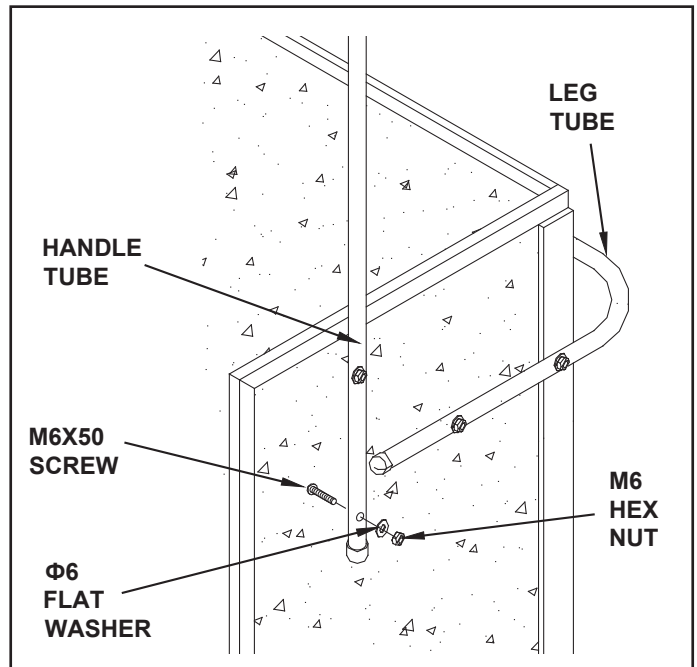

FIGURE 11

19. Lay the cart upside down. Slide the axle through the axle clamps. See figure 12.

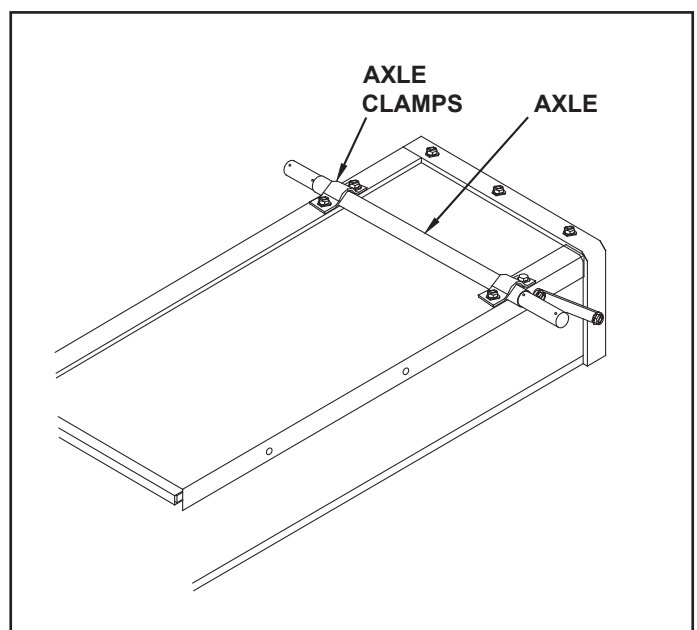

FIGURE 12

20. Assemble a cotter pin to the inside hole at one end of the axle. Place a large flat washer, a wheel and then another large flat washer onto the axle. Secure the wheel with a cotter pin assembled to the outside hole at the end of the axle. Repeat step for other wheel. See figure 13.
21. Center the wheels and the axle side to side. **Tighten** the four nuts on the axle clamps.

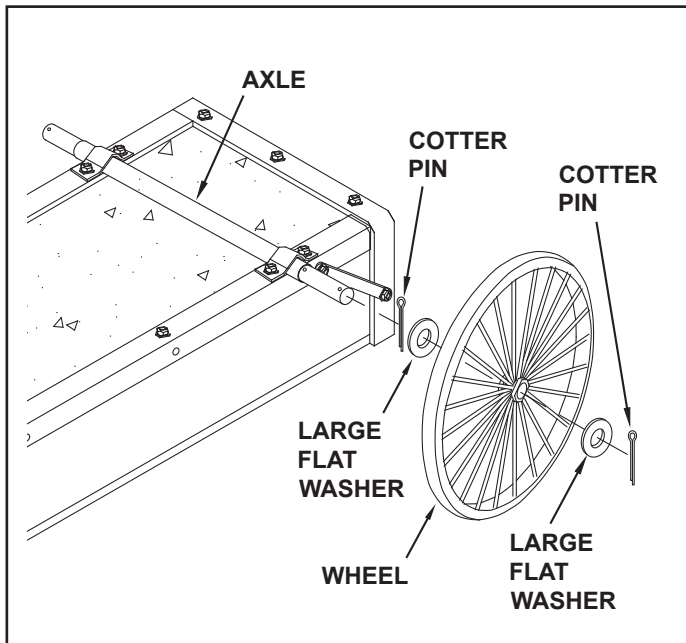

FIGURE 13

MAINTENANCE

1. Grease or oil wheel bearings occasionally. Use automotive wheel bearing type grease or 20 weight oil.
2. Periodically retighten all screws, especially after heavy use. **Do not exceed load capacity rating of 300 lbs.**
3. Clean cart thoroughly after each use.
4. Store indoors during severe weather.
5. Apply light coat of varnish to all wood surfaces annually.
6. Use glossy black enamel spray paint to touch up scratched or worn painted metal surfaces.

RECOMMENDED TIRE PRESSURE 30-35 PSI

DO NOT EXCEED MAXIMUM PRESSURE PRINTED ON TIRE

22. Turn cart right side up, so that it rests on its wheels.
23. Place front panel in guides to complete assembly.
24. Your cart is now ready to use.

REGLAS PARA UNA OPERACIÓN SEGURA

La prevención de accidentes es responsabilidad de todo operador del equipo. El operador debe comprender y cumplir las siguientes precauciones generales sobre seguridad.

1. No transporte pasajeros en la carretilla en ningún momento. Está diseñada para transportar materiales solamente y no pasajeros.
2. Tenga cuidado con las pendientes y manténgase alejado de las que son escarpadas.
3. Para evitar vuelcos, tenga cuidado cuando cargue la carretilla.
4. Evite los hoyos grandes y zanjas cuando transporte carga.

INSTRUCCIONES PARA EL ARMADO

HERRAMIENTAS NECESARIAS

- (1) Destornillador
- (2) Tenazas
- (3) Llave de 10mm

Cuando monte su carretilla, coloque las cabezas de todos los tornillos hacia adentro y las de las tuercas hexagonales, con las arandelas planas hacia fuera.

1. Coloque el montante angular frontal hacia abajo en el piso y coloque el panel inferior parado en posición como muestra la figura 2.

NOTA

El panel inferior tiene un borde galvanizado, esta es la parte posterior. El borde anterior tiene tres perforaciones. Observe la figura 2.

2. Alinee las tres perforaciones del panel inferior con las del montante angular frontal. Coloque tres tornillos M6x25 a través del panel inferior y luego por el montante angular. Asegure los tornillos con arandelas planas M6 y tuercas hexagonales de 6 mm de diám. Ajuste bien. Ver Figura 2.
3. De vuelta el montante angular frontal y el panel inferior hacia abajo como muestra la figura 3.
4. Coloque las dos estructuras angulares laterales en el panel inferior de modo que las dos perforaciones para las abrazaderas del eje estén cercanas al montante angular frontal. Ver Figura 3
5. Asegure ambas abrazaderas del eje a las estructuras angulares laterales y al panel inferior usando tornillos M6x30, arandelas de cierre y tuercas hexagonales. Sólo ajuste a mano hasta que el eje esté montado. Ver Figura 3.

6. Asegure ambas estructuras angulares laterales al panel inferior usando cuatro tornillos M6x25, arandelas planas y tuercas hexagonales. Sólo ajuste a mano hasta que los cuatro tornillos estén en su lugar, luego apriete. Ver Figura 4.

7. Pare la carretilla sobre su parte delantera con el montante angular frontal en el piso. Ver Figura 5.

8. Coloque, de forma transitoria cuatro arandelas planas grandes (usadas para el eje de la rueda) en la parte interior del montante angular frontal. Ver Figura 5.

NOTA

Estas arandelas actúan como cuñas y se usan sólo durante el montaje. Luego las removerá para usarlas en el eje.

9. Coloque el panel del frente sobre el montante angular frontal, sobre las cuatro arandelas grandes. Ver Figura 6.

10. Coloque un lado del panel en posición contra una estructura angular lateral y hacia abajo sobre el panel del frente. Coloque un tornillo M6x25 a través de la perforación central del panel lateral y estructura angular lateral. Asegure con una tuerca hexagonal y una arandela plana. Ver Figura 7. En este momento, sólo ajuste a mano.

11. Coloque un tornillo M6x25 a través de la perforación anterior del panel lateral y de la estructura lateral angular. Coloque otro tornillo M6x25 a través de la perforación superior del panel lateral y del montante angular frontal. Luego coloque un tirante de soporte en estos dos tornillos y asegúrelo con arandelas planas y tuercas hexagonales. En este momento, sólo ajuste a mano. Ver Figura 7.

12. Repita los pasos 10 y 11 para el otro panel lateral.

13. Introduzca un tornillo M6x25 a través de la perforación inferior en el panel lateral y el montante angular frontal. Asegure con una arandela plana y una tuerca hexagonal. En este momento, sólo ajuste a mano. Repita el procedimiento para el otro panel lateral. Ver Figura 8.

14. **Ahora ajuste las tuercas y los tornillos con firmeza.**

15. Coloque la carretilla nuevamente sobre el piso de modo que los lados se encuentren en posición normal. Retire el panel del frente deslizándolo hacia arriba, luego retire las cuatro arandelas grandes que utilizó como cuñas. Ver Figura 8.

16. Vuelva a colocar a la carretilla en posición normal. Coloque los tapones para los tubos en las patas y arme la pata tubular según se muestra en la Figura 10, con tornillos M6X50 a través de los paneles laterales y la pata tubular. Asegure con arandelas planas y tuercas hexagonales. Ver Figura 10.

17. Deje la carretilla en posición normal (de pie) para armar la manija tubular durante el siguiente paso.
18. Coloque los tapones del tubo en la manija y luego colóquela sobre los paneles laterales y alinéelo con las cuatro perforaciones. Introduzca los tornillos M6X50 a través de los paneles laterales y la manija. Asegure con arandelas planas y tuercas hexagonales. Ver Figura 11.
19. Coloque la carretilla hacia abajo. Haga deslizar el eje a través de las abrazaderas del eje. Ver Figura 12.
20. Coloque un perno de horquilla en la perforación interior en uno de los extremos del eje. Coloque una arandela plana grande, una rueda y luego otra arandela plana grande sobre el eje., asegure la rueda con una chaveta colocada en la perforación exterior del extremo del eje. Repita el paso para la rueda opuesta. Ver Figura 12.
21. Centre las ruedas y el eje de lado a lado. Ajuste las cuatro tuercas en las abrazaderas del eje.
22. De vuelta la carretilla de modo que quede sobre sus ruedas.
23. Coloque el panel frontal sobre las guías para completar el armado.
24. Su carretilla está lista para usar.

MANTENIMIENTO

1. De vez en cuando, engrase o aceite los cojinetes de la rueda. Utilice grasa especial para cojinetes de ruedas de automotores o aceite de peso 20.
2. En forma periódica, vuelva a ajustar los tornillos, en especial, después de usos con carga pesada. No exceda la capacidad de carga de 300 libras (136 kg).
3. Limpie muy bien después de cada uso.
4. Guarde en el interior durante períodos de clima extremo.
5. Aplique una delgada capa de barniz a todas las superficies de madera cada año.
6. Utilice esmalte negro brillante en aerosol para retocar las superficies de metal dañadas o desgastadas.

PRESIÓN RECOMENDADA PARA LOS NEUMÁTICOS 30-35 PSI (207-241 KPa)

NO SUPERE LA PRESIÓN MÁXIMA INDICADA EN EL NEUMÁTICO.

CONSIGNES DE SÉCURITÉ

Il incombe à l'utilisateur d'éviter tout risque d'accident. Les consignes de sécurité suivantes doivent être comprises et respectées par chaque utilisateur.

1. Ne transportez jamais de passagers à bord de la remorque. Cette remorque a été conçue pour transporter divers matériaux mais n'est destinée à transporter des passagers.
2. Faites très attention lorsque vous roulez sur une pente quelconque (colline) et demeurez à l'écart de toute pente forte!
3. Faites preuve de précaution lorsque vous chargez la remorque afin d'éviter qu'elle ne se renverse.
4. Évitez de passer sur des grands trous ou des fossés lorsque vous transportez quelque chose dans la remorque.

DIRECTIVES D'ASSEMBLAGE

OUTILS REQUIS

- (1) Tournevis
- (2) Pincés
- (3) Clé à molette de 10 mm

Lorsque vous assemblez la remorque, veillez à ce que les têtes de toutes les vis se trouvent vers l'intérieur et les écrous hexagonaux et rondelles plates vers l'extérieur.

1. Placez le longeron avant vers le bas (à plat) sur le sol et placez le panneau du fond en vous référant à l'illustration 2.

REMARQUE

Le panneau du fond possède un bord galvanisé, il s'agit du bord arrière. Le bord avant comporte trois trous. Voir l'illustration 2.

2. Alignez les trois trous du panneau du fond avec les trous du longeron avant. Filetez trois vis M6X25 dans le panneau du fond, puis à travers le longeron. Fixez les vis en utilisant des rondelles de 6 mm de diamètre et des écrous hexagonaux M6. Serrez fermement en vous référant à l'illustration 2.
3. Placez le longeron avant et le panneau du fond à l'envers en vous reportant à l'illustration 3.
4. Placez les deux longerons latéraux sur le panneau du fond de façon à ce que les deux trous destinés aux pièces de fixation de l'essieu soient plus près du longeron avant. Voir l'illustration 3.

5. Fixez les deux brides de fixation de l'essieu aux longerons latéraux et au panneau du fond en utilisant quatre vis M6X30, quatre rondelles de blocage et quatre écrous hexagonaux. Serrez uniquement à la main jusqu'à ce qu'essieu ait été installé. Voir l'illustration 3.
6. Fixez les deux longerons latéraux au panneau du fond en utilisant quatre vis M6X25, quatre rondelles plates et quatre écrous hexagonaux. Serrez uniquement à la main jusqu'à ce que les quatre vis aient toutes été installées, puis serrez fermement. Voir l'illustration 4.
7. Placez la remorque sur sa partie avant et avec le longeron avant sur le sol. Voir l'illustration 5.
8. Placez temporairement quatre rondelles plates (utilisées pour l'essieu des roues) à l'intérieur du longeron avant. Voir l'illustration 5.

REMARQUE: Ces rondelles serviront de cales et vous ne les utiliserez que pour l'assemblage. Vous les retirerez plus tard afin de les utiliser sur l'essieu.

9. Placez le panneau avant sur le longeron avant, sur les quatre grandes rondelles. Voir l'illustration 6.
10. Placez un panneau latéral contre un longeron latéral puis sur le panneau avant. Commencez à fileter une vis M6X25 dans le trou central du panneau latéral et du longeron latéral. Fixez le panneau en utilisant un écrou hexagonal et une rondelle plate. Voir l'illustration 7. Serrez uniquement à la main pour l'instant.
11. Commencez à fileter une vis M6X25 dans le trou avant du panneau latéral et du longeron latéral. Commencez à fileter une autre vis M6X25 dans le trou supérieur du panneau latéral et du longeron avant. Ensuite, placez une latte de renforcement par-dessus les deux vis et fixez-la en utilisant des rondelles plates et des écrous hexagonaux. Serrez uniquement à la main pour l'instant. Voir l'illustration 7.
12. Reprenez les étapes 10 et 11 pour l'autre panneau latéral.
13. Filetez une vis M6X25 dans le trou inférieur du panneau latéral et dans le longeron avant. Fixez le panneau en utilisant une rondelle plate et un écrou hexagonal. Serrez uniquement à la main pour l'instant. Répétez la même opération pour l'autre panneau latéral. Voir l'illustration 8.
14. **Serrez à présent tous les écrous et toutes les vis fermement.**

15. Placez la remorque par-terre de façon à ce que les panneaux latéraux se trouvent vers le haut, en position normale. Retirez le panneau avant en le glissant vers le haut puis retirez les quatre grandes rondelles que vous avez utilisées en tant que cales. Voir l'illustration 9.
16. Remplacez la remorque debout sur son bord avant. Placez les bouchons des pieds tubulaires et montez le pied tubulaire en vous reportant à l'illustration 10 en filetant quatre vis M6X50 à travers les panneaux latéraux et le pied tubulaire. Fixez le pied tubulaire avec des rondelles plates et des écrous hexagonaux. Voir l'illustration 10.
17. Laissez la remorque debout afin de pouvoir fixer la poignée tubulaire à la prochaine étape.
18. Insérez les bouchons de la poignée tubulaire puis placez-la par-dessus les panneaux latéraux et alignez-la avec les quatre trous. Filetez quatre vis M6X50 dans les panneaux latéraux et la poignée. Fixez l'ensemble avec des rondelles plates et des écrous hexagonaux. Voir l'illustration 11.
19. Placez la remorque à l'envers. Glissez l'essieu à travers les brides de fixation de l'essieu. Voir l'illustration 12.
20. Fixez une goupille fendue dans le trou intérieur à une extrémité de l'essieu. Placez une grande rondelle plate, une roue et une autre grande rondelle plate sur l'essieu. Fixez la roue en insérant une goupille fendue dans le trou extérieur situé à l'extrémité de l'essieu. Reprenez cette étape pour installer l'autre roue. Voir l'illustration 12.
21. Centrez les roues et l'essieu côte à côte. Serrez les quatre écrous sur les brides de l'essieu.
22. Placez la remorque avec le côté droit vers le haut de façon à ce qu'elle repose sur ses roues.
23. Placez le panneau avant dans les pièces de guidage.
24. Votre remorque est prête à l'usage.

ENTRETIEN

1. Graissez ou huilez les coussinets des roues périodiquement. Utilisez de la graisse pour roulements et coussinets d'automobile ou de l'huile de calibre 20.
2. Serrez périodiquement toutes les vis, surtout après usage. Ne pas dépasser une capacité de charge de 300 livres (136 kg).
3. Nettoyez complètement la remorque à chaque fois après l'avoir utilisée.
4. Remisez la remorque à l'intérieur par mauvais temps.
5. Appliquez une fine couche de vernis sur toutes les surfaces en bois une fois par an.
6. Utilisez une peinture brillante noire en aérosol pour les retouches ou sur les vieilles surfaces peintes métalliques.

**PRESSIION RECOMMANDÉE DES PNEUX: 30-35 PSI
(207-241 KPa)**

**NE PAS DÉPASSER LA PRESSIION INDIQUÉE SUR LE
PNEU.**

MODEL 45-01764 7 CU. FT. FARM/YARD CART

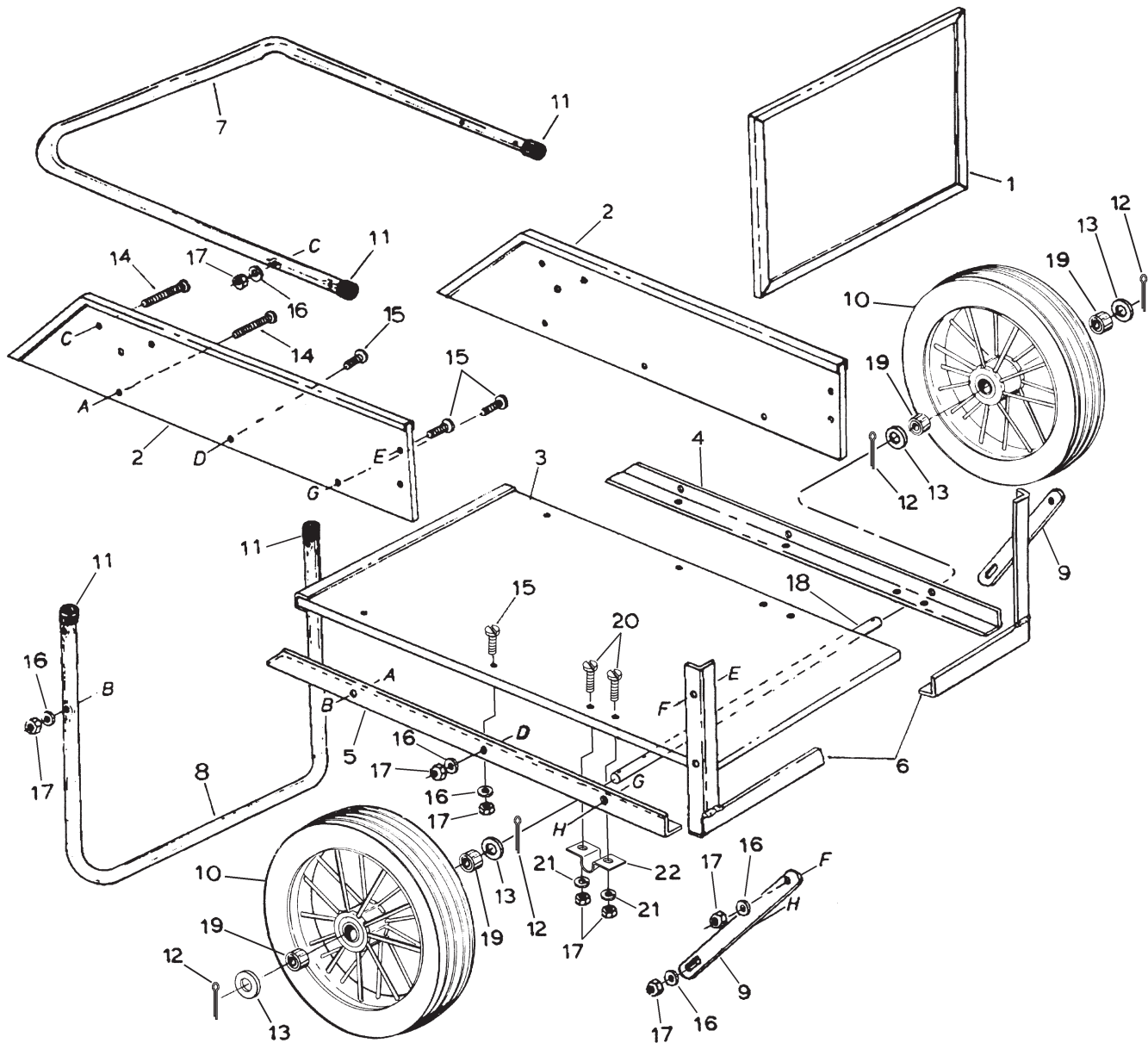

REF. NO.	PART NO.	QTY.	DESCRIPTION	REF. NO.	PART NO.	QTY.	DESCRIPTION
1	49291	1	Front Panel	12	43010	4	Cotter Pin, $\Phi 3$ (1/8" x 1-1/4")
2	49292	2	Side Panel	13	49295	4	Flat Washer, Large
3	49293	1	Bottom Panel	14	49296	8	M6X50 Screws
4	24891	1	Side Angle, L.H.	15	49297	15	M6X25 Screws
5	24892	1	Side Angle, R.H.	16	49298	23	Flat Washer, $\Phi 6$
6	62529	1	Front Angle	17	49299	27	Hex Nut, M6
7	44018	1	Handle Tube	18	49300	1	Axle
8	44019	1	Leg Tube	19	49301	4	Bearing, Ball $\Phi 20$
9	23606	2	Support Strap	20	49302	4	M6X30 Screws
10	49294	2	Wheel Assembly Complete w/Bearings	21	49303	4	Lock Washer, $\Phi 6$
11	44481	4	Tube Caps	22	23917	2	Axle Clamp
					49573	1	Owner's Manual

*Purchase Common Hardware Locally.

For Agri Fab Discount Parts Call 606-678-9623 or 606-561-4983

SpeedEPart *the fastest way to purchase parts* www.speedepart.com

REPAIR PARTS

Agri-Fab, Inc.
303 West Raymond
Sullivan, IL 61951
217-728-8388
www.agri-fab.com

This document (or manual) is protected under the U.S. Copyright Laws and the copyright laws of foreign countries, pursuant to the Universal Copyright Convention and the Berne convention. No part of this document may be reproduced or transmitted in any form or by any means, electronic or mechanical, including photocopying or recording, or by any information storage or retrieval system, without the express written permission of Agri-Fab, Inc. Unauthorized uses and/or reproductions of this manual will subject such unauthorized user to civil and criminal penalties as provided by the United States Copyright Laws.

© 1989 Agri-Fab, Inc.

www.mymowerparts.com